



EU – Konformitätserklärung EU Declaration of Conformity Déclaration UE de conformité

Der Unterzeichnete
The undersigned
L'entreprise soussignée

Glen Dimplex Deutschland GmbH
Geschäftsbereich Glen Dimplex
Am Goldenen Feld 18
D – 95326 Kulmbach

Bestätigt hiermit, dass das (die) nachfolgend
bezeichnete(n) Gerät(e) den nachfolgenden
einschlägigen EU-Richtlinien entspricht.

Hereby certifies that the following device(s)
complies/comply with the applicable EU
directives.

Certifie par la présente que le(s) appareil(s)
décrit(s) ci-dessous sont conformes aux
directives UE afférentes.

Bezeichnung/Designation/Désignation	Typ(en) / Type(s) / Type(s)	Seriennummer/Serial No./ Numéro de série (Fabr.-Nr.)
Wärmepumpe	<input type="text"/>	Siehe Rückseite
Heat pumps	<input type="text"/>	See reserve side
Pompes à chaleur	<input type="text"/>	Voir au verso
	<input type="text"/>	

Beschreibung der Baugruppe	Description of the assembly	Description de l'ensemble
Wärmepumpe Typ, Kundendienstindex (KI) (s.Rückseite), CE0036, Kältemittel R290 (Fluitgr. I), PS=28 bar (HD), 16 bar (ND), Kategorie II. Die Zusammenstellung der Baugruppe ist aus der beigefügten Liste sowie dem RI Fließbild ersichtlich.	Heat pump type, revision (KI) (see reserve side), CE0036, Refrigerant R290 (fluit gr.I), PS=28 bar (HP), 16 bar (LP), category II. The configuration of the assembly is shown in the attached list as well as the RI flow chart.	Pompes à chaleur Type, version (KI)(voir au verso), CE0036, Fluide frigorigène R290 (fluid gr. I), PS=28 bar (HP), 16 bar (BP), catégorie II. La compilation de l'ensemble peut être vu à partir de la liste ci-jointe et de la PI diagramme.

EU-Richtlinien

Niederspannungsrichtlinie 2014/35/EU
EMV-Richtlinie 2014/30/EU
Druckgeräterichtlinie 2014/68/EU
RoHS-Richtlinie 2011/65/EU+Ad.2015/863

EU Directives

Low voltage directive 2014/35/EU
EMC directive 2014/30/EU
Pressure equipment directive 2014/68/EU
RoHS Directive 2011/65/EU+Ad.2015/863

Directives UE

Directive Basse Tension 2014/35/UE
Directive CEM 2014/30/EU
Directive Équipement Sous Pression 2014/68/EU
Directive RoHS 2011/65/EU+Ad.2015/863

EU-Verordnungen

Verordnung (EU) Nr. 813/2013

EU Regulations

Regulation (EU) No 813/2013

Réglements UE

Réglement (UE) N° 813/2013

Angewandte Normen / Applied standards / Normes appliquées

Konformitätsbewertungsverfahren nach
Druckgeräterichtlinie:

Conformity assessment procedure
according to pressure equipment
directive:

Procédure d'évaluation de la conformité
selon la directive Équipements Sous
Pression:

Modul

Module

Module

Benannte Stelle / Notified body / Organisme notifié:	TÜV SÜD Industrie Service GmbH, Westendstrasse 199, D-80686 München, Telefon/Phone/Téléphone: +49 (0)89 5791-0
---	---

Bevollmächtigter für die Zusammen-
stellung der technischen Unterlagen:

Authorized person for the compilation of
the technical documentation:

Chargé de la supervision de la
documentation technique:

Glen Dimplex Deutschland GmbH, Am Goldenen Feld 18, D – 95326 Kulmbach

Frank Wicht

Approbation/Zertifizierung

Georg Jager

Director Engineering Heating

Kulmbach,



**EU – Konformitätserklärung
EU Declaration of Conformity
Déclaration UE de conformité**



EU – Konformitätserklärung EU Declaration of Conformity Déclaration UE de conformité

Anlage / Appendix / Annexe

Bauteilliste / List of component parts / liste des composants

Nr.	BMK	Stck	Bauteil	Typenbezeichnung	Hersteller	PED(*)	Volumen (V) Nennweite (DN)	PS(bar) HD/ND (*)
1	M1x, M3x	4	Verdichter	ZH13KCU-TFM	Emerson	Kat.2	0,5 / 5,7l	28 / 17
2	Y1	1	Vierwege-Umschalt-Ventil	SHF(L)-70-810-01	Sanhua	Kat.1	32 mm	31 / --
		1	Spule 4-Wege-Umschaltventil	SQ-A25 22G-00 0870	Sanhua	--	--	--
3		1	Verflüssiger PWT	GKH770H-AE-78	Kelvion	Kat.2	6,46 l	45 / --
4		1	Sammler	RV-130x313	Frigomec	Kat.2	3,4 l	32 / --
6.1		1	Schauglas	MIA M28-FLR	Emerson	Kat.1	28 mm	35 / --
6.2		1	Schauglas Ölausgleich	SGP22sN 2x1 1/8"	Danfoss	Kat.1	32 mm	- / 52
7	M7	1	Elektronisches Ex-Ventil (kpl.)	E3V45BSRC1	Carel	Art.4, Abs.3	22 mm	60 / --
		1	Stator Unipolar	E3VSTA0331	Carel	--	--	- / --
		1	Kabel für Stator Unipolar	E2VCABS6U0	Carel	--	--	- / --
8		1	Verdampfer WQ: Luft	E/06/027/3.2/1600/A/X/G/1	Basetec	Kat.2	42 mm	32 / 32
9		1	Filtertrockner Bi-Flow	BFK309S-FLR	Emerson	Art.4, Abs.3	0,4 l	45 / --
11	F5	1	ND-Wächter	PS4-W1 (0,6bar / 1,8 bar)	Emerson	Kat.4	--	- / 17
13	R26	1	Drucksensor HD	PT5-30L-FLR (0-30 bar)	Emerson	Art.4, Abs.3	--	35 / --
14	F7	1	Kapillarrohregler (Heißgasther.)	55.13229.120 110°C ±4K	E.G.O.	--	--	--
15	F4.1	1	HD-Begrenzer	ACB 2UB1455MW (061F9896)	Danfoss	Kat.4	--	45 / --
16	M2.x	2	Ventilator	K3G630-FA21-07	EBM	--	--	--
17	R27	1	Überhitzungsfühler	NTC 3m (Art.-Nr.8133 1106)	Testo	--	--	--
			Überhitzungsfühler alternativ	NTC10 / 3m (Art.-Nr.NTC030WF00)	Carel	--	--	--
18	R25	1	Drucksensor ND	PT5-30L-FLR (0-30 bar)	Emerson	Art.4, Abs.3	--	- / 35
19	F4.2	1	HD-Wächter	PS4-W1 ((20 bar / 26 bar)	Emerson	Kat.4	--	37,2 / --
20	E1.x;E2.x	4	Bandheizung Verdichter	230V 54W UL 7773106	Danfoss	--	--	--
21		1	Schwingungsdämpfer ND	SD 42	Frigotechnik	Kat.1	42 mm	- / 25
22		1	Abscheider- Economizer	08/S-S ODS 35/22	Frigomec	Kat.2	0,4 / 7,8 l	38 / 25
23	F10.2x	2	Durchflussschalter Heiz-/Kühlkreis	VKS50M2GDD-56 (2,5m³/h)	Sika	--	--	--
25	R2	1	Rücklauffühler Heizen	NTC 3m (Art.-Nr. 8133 1102)	Testo	--	--	--
			Rücklauffühler Heizen alternativ	NTC 3m (Art.-Nr. NTC030WH01)	Carel	--	--	--
26	R9	1	Vorlauffühler Heizen	NTC 3m (Art.-Nr. 8133 1102)	Testo	--	--	--
			Vorlauffühler Heizen alternativ	NTC 3m (Art.-Nr. NTC030WH01)	Carel	--	--	--
27	F6.2	1	Thermostat HW-Kreis	55.13305.030 Länge:1800mm, 3°C	E.G.O.	--	--	--
29		2	Mikroblasenabscheider	Flamcovent EcoPlus IG 2" (Lief.Art.-Nr. 28624)	Flamco	--	--	--
30	R40.XX	4	Temp. Fühler Ölsumpf	NTC 3m (Art.-Nr. 8133 1102)	Testo	--	--	--
			Temp. Fühler Ölsumpf alternativ	NTC 3m (Art.-Nr. NTC030WH01)	Carel	--	--	--
31	R18.X	4	Temp. Fühler Heißgas	TF25 PT1000 T180 050.06 L4000 IP67	Thermokon	--	--	--
32		1	Sicherheitsventil	851bGFK-20-ff-20/32 EPDM 2,5 bar	Götze	--	--	--

(*) Für die Konformitätsbewertung ist der PS der Baugruppe maßgeblich.

(*) For the conformity assessment the PS of the assembly is definitive.

(*) Pour la procédure de la conformité du PS de l'ensemble doit prévoir.



EU – Konformitätserklärung EU Declaration of Conformity Déclaration UE de conformité

RI-Fließbild / RI flow chart / P&I diagramme

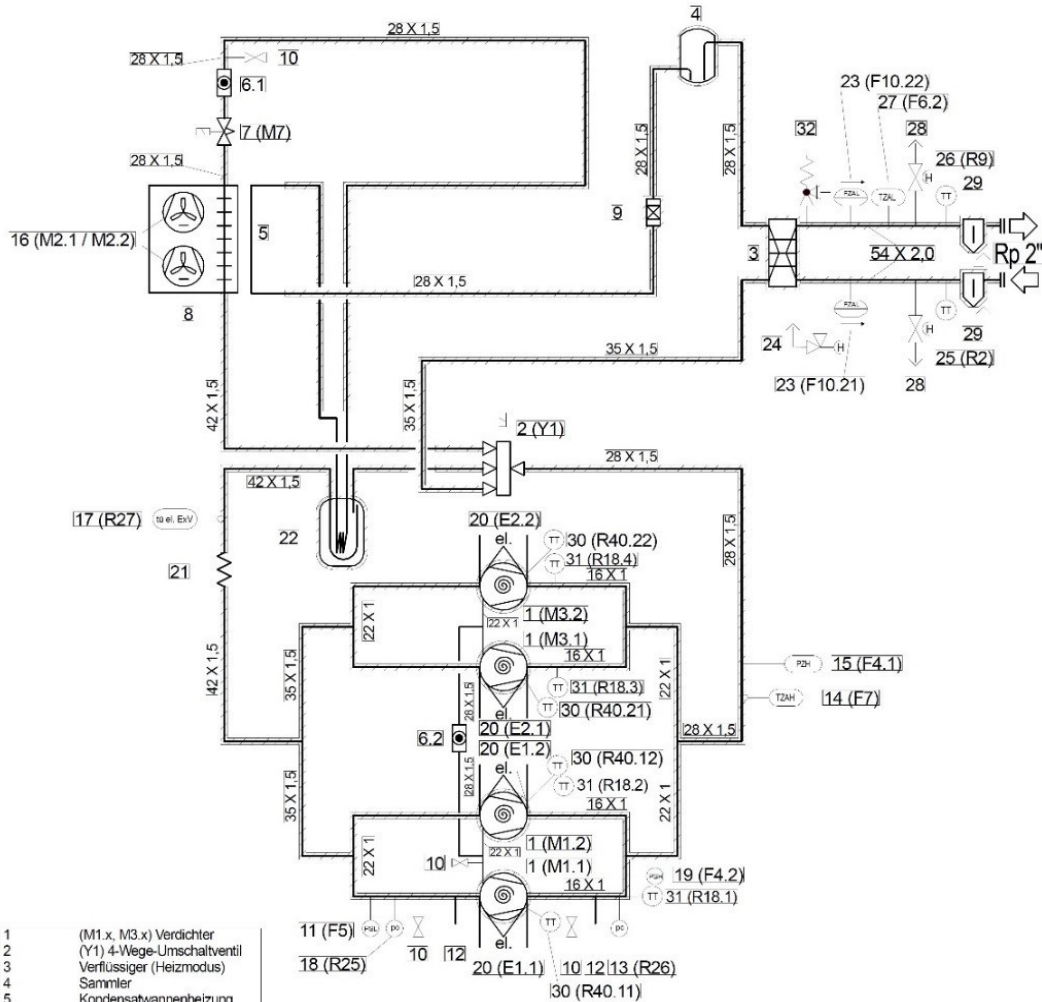

- 1 (M1.x, M3.x) Verdichter
- 2 (Y1) 4-Wege-Umschaltventil
- 3 Verflüssiger (Heizmodus)
- 4 Sammler
- 5 Kondensatwanneheizung
- 6.1 Schauglas Kältekreis
- 6.2 Schauglas Ölaugegleich
- 7 (M7) elektr. Ex-Ventil
- 8 Verdampfer (Lamellen-WT)
- 9 Biflow-Filtertrockner
- 10 Serviceventil
- 11 (F5) ND-Wächter
- 12 Füll- und Evakuierstutzen
- 13 (R26) Drucksensor pc
- 14 (F7) Heißgas thermostat
- 15 (F4.1) HD-Begrenzer
- 16 (M2.x) Ventilator
- 17 (R27) Anlegefühler el. Ex-Ventil
- 18 (R25) Drucksensor po
- 19 (F4.2) HD-Wächter

- 20 (E1.x, E2.x) Ölsumpfheizung
- 21 Schwingungsdämpfer
- 22 Abscheider-Economizer
- 23 (F10.2x) Durchflussschalter
- 24 Entlüftungshahn
- 25 (R2) Rücklauffühler
- 26 (R9) Vorlauffühler
- 27 (F6.2) Thermostat Kühlkreis-Austritt
- 28 Entwässerungshahn
- 29 Mikroblassenabscheider
- 30 (R40.x) Temperaturfühler Ölsumpf
- 31 (R18.x) Temperaturfühler Heißgas
- 32 Sicherheitsventil

„Weitergabe sowie Vervielfältigung dieses Dokuments, Verwertung und Mitteilung seines Inhalts sind verboten, soweit nicht ausdrücklich gestattet. Zuwiderhandlungen verpflichten zu Schadensersatz. Alle Rechte für den Fall der Patent-, Gebrauchsmuster- oder Geschmacksmuster-eintragung vorbehalten.“

“The reproduction, distribution and utilization of this document as well as the communication of its contents to others without express authorization is prohibited. Offenders will be held liable for the payment of damages. All rights reserved in the event of the grant of a patent, utility model or design.”